



1



Подготовка к монтажу. Площадка освобождается от мусора. Трубы отрезаются под прямым углом. Зону сварки рекомендуется защитить (например, палаткой).

2

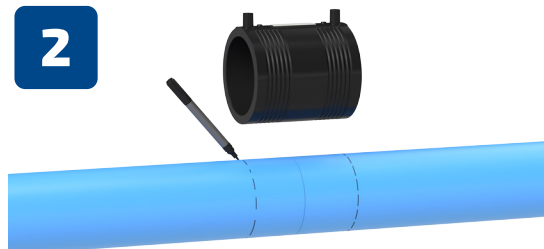

Подготовка к удалению защитной оболочки: производится замер глубины снятия защитной оболочки.

3

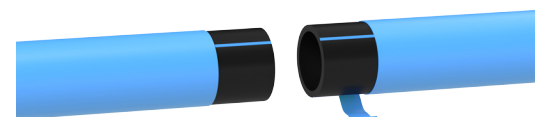

Защитная оболочка удаляется на длину, немного превышающую длину соединительной детали.

4

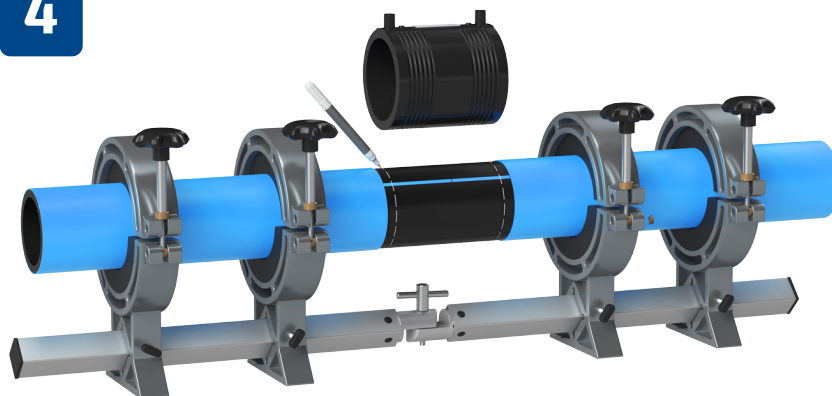

Трубы устанавливаются встык. Трубы фиксируются с помощью позиционера. Ставится метка.

5

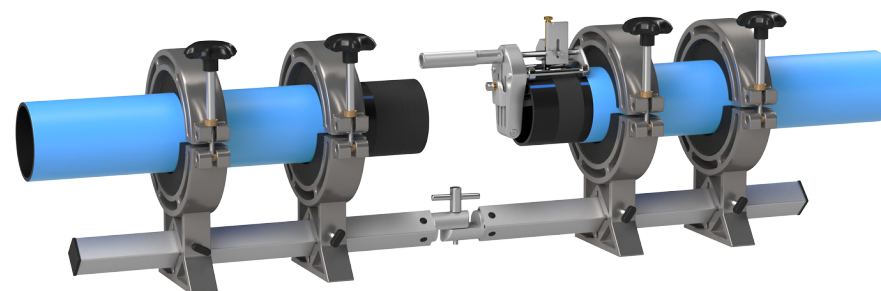

С помощью зачистного инструмента с трубы удаляется поверхностный слой, соприкасающиеся поверхности трубы и соединительной детали (фитинга) обрабатываются при помощи специальных салфеток для обезжиривания полимерных труб.

Окончание на обороте



Начало на обороте



6

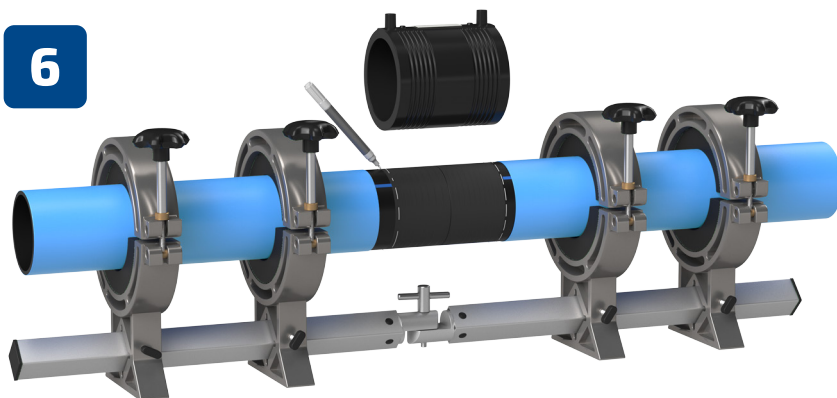

Метка возобновляется.

7

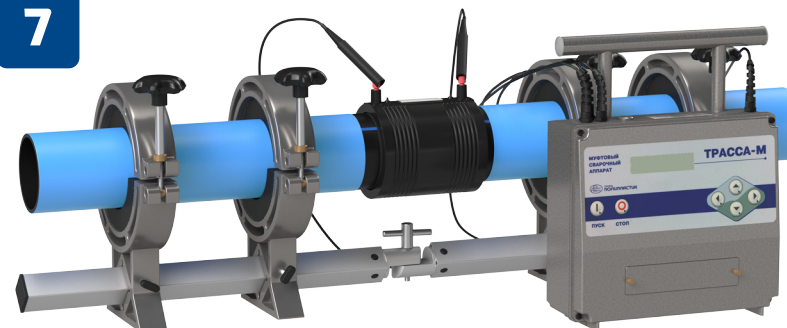

Трубы устанавливаются внутрь детали (фитинга) по меткам.
Соединение фиксируется с помощью позиционера. Подключается сварочный аппарат.

8

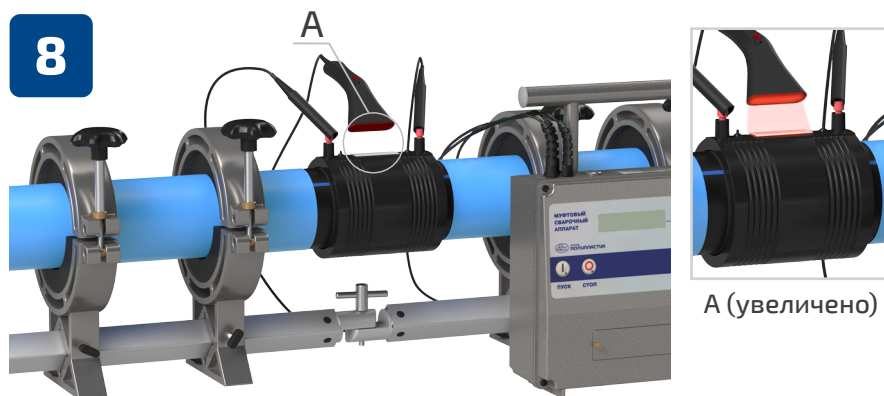

Параметры сварки вводятся в аппарат с помощью сканера штрих-кодов
или вручную. Производится сварка.

9

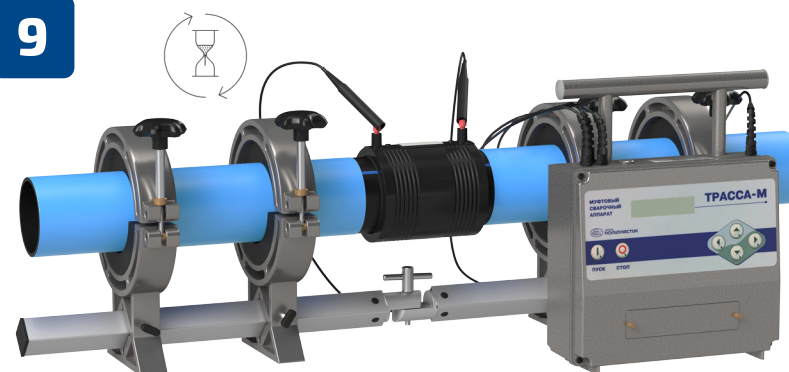

Соединение выдерживается требуемое для охлаждения время.